

ZH1258系列-空心轴滑环

- 内孔直径12.7mm，外径58mm标准型中空导电滑环
- 先进的刷丝配比技术：最佳的刷丝材料配比，使用寿命延长1/4
- 可根据使用要求设计大电流、防水、信号屏蔽、气动旋转接头组合等多种方式

型号代码说明：

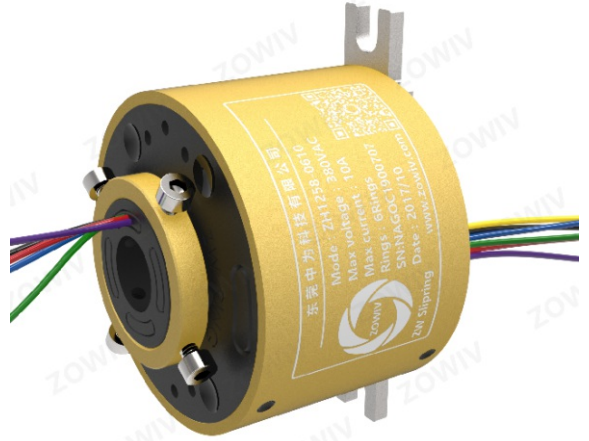
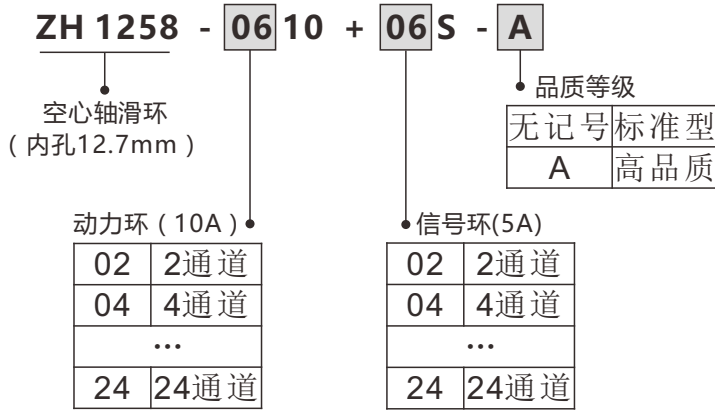

技术参数 Technical Parameter

电气性能	参数值		机械参数	参数值
	动力环	信号环		
额定电流	10A	5A	结构体材料	工程塑料，铝合金
额定电压	380VAC	240VDC	材料标准	ROHS
绝缘电阻	≥1000MΩ/500VDC	≥500MΩ/500VDC	触点材料	贵金属
导线规格	AWG18#镀锡铁氟龙	AWG22#镀锡铁氟龙	防护等级	IP 51
导线长度	300mm		最高速度	500RPM
绝缘体强度	500VAC@50Hz, 60S		工作温度	-20℃ ~ +80℃
动态电阻	< 5mΩ		环境湿度	10% ~ 80%RH

等级选型表 Grade Selection List

产品等级代号	轴承等级	转子接触材料	定子接触材料	工作寿命
无标记(工业级)	工业级	贵金属	贵金属	3000万转
A(高品质)	高品质	金	金	6000万转

导线色码表 Color List

线序	1	2	3	4	5	6	7	8	9	10	11	12
色码	红	绿	黄	蓝	白	黑	银	灰	紫	橙	棕	浅蓝
线序	13	14	15	16	17	18	19	20	21	22	23	24
色码	白红	白绿	土黄	白蓝	透明	白黑	浅绿	白灰	白紫	白橙	白棕	黑红

★转子和定子导线颜色相同即为同一通路（不同通路之间相互绝缘）

外形尺寸图

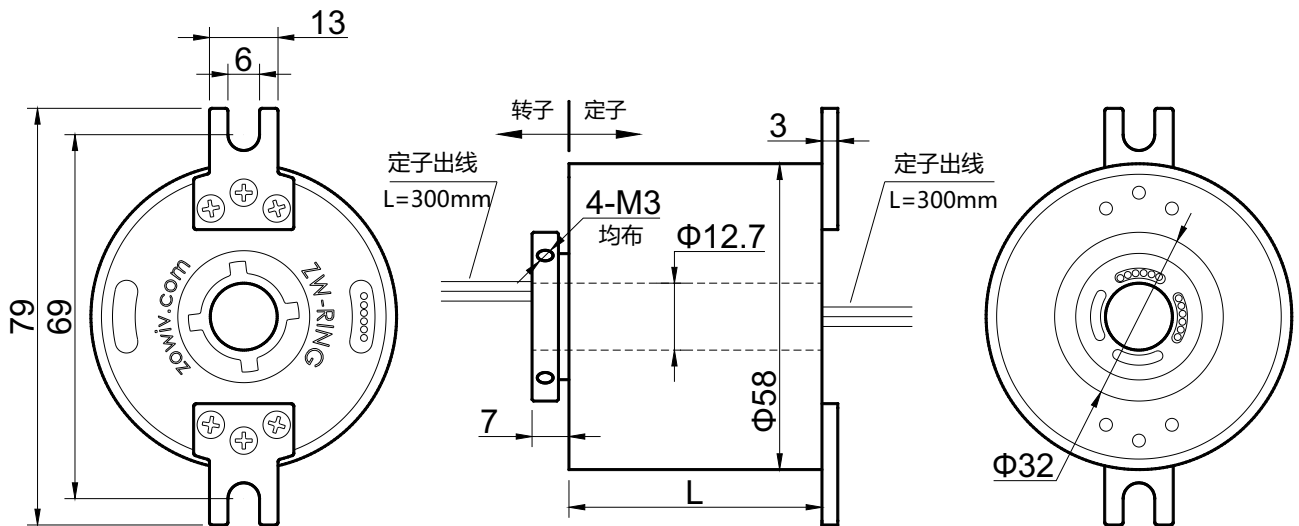

选型长度列表 Size List

型号	通路数		长度 L(mm)	型号	通路数		长度 L(mm)
	动力环	信号环			动力环	信号环	
ZH1258-0110	1	0	24.2	ZH1258-0610+04S	6	4	51
ZH1258-02S	0	2	26.4	ZH1258-1010	10	0	53
ZH1258-0210	2	0	27.4	ZH1258-12S	0	12	53.4
ZH1258-04S	0	4	31.8	ZH1258-0210+10S	2	10	54.4
ZH1258-0210+02S	2	2	32.8	ZH1258-0410+08S	4	8	55.4
ZH1258-0410	4	0	33.8	ZH1258-0610+06S	6	6	56.4
ZH1258-06S	0	6	37.2	ZH1258-0810+04S	8	4	57.4
ZH1258-0210+04S	2	4	38.2	ZH1258-1010+02S	10	2	58.4
ZH1258-0410+02S	4	2	39.2	ZH1258-1210	12	0	59.4
ZH1258-0610	6	0	40.2	ZH1258-18S	0	18	69.6
ZH1258-08S	0	8	42.6	ZH1258-0610+12S	6	12	72.6
ZH1258-0210+06S	2	6	43.6	ZH1258-1210+06S	12	6	75.6
ZH1258-0410+04S	4	4	44.6	ZH1258-1810	18	0	78.6
ZH1258-0610+02S	6	2	45.6	ZH1258-24S	0	24	85.5
ZH1258-0810	8	0	46.6	ZH1258-0610+18S	6	18	88.8
ZH1258-10S	0	10	48	ZH1258-1210+12S	12	12	91.8
ZH1258-0210+08S	2	8	49	ZH1258-1810+06S	18	6	94.8
ZH1258-0410+08S	4	6	50	ZH1258-24S	24	0	97.8

★本系列产品可以通过多根导线合并作为大电流导电滑环。例：ZH1258-1210可以用3根导线合并为1路，作为4路40A的产品使用